

CHF 型搅拌机是用四螺旋桨对物料进行搅拌混合。本机主轴上装有一对方向相反的螺旋叶片，使物料受圆周搅拌的同时，又承受两个方向相反的纵向搅拌，使物料在短时间内得到充分的混合。

本机结构紧凑，造型美观，使用方便，搅拌效率高，容易清洗，安全卫生，料斗和螺旋叶片、加力条、外壳均由不锈钢制造。是加工营养麦片、复合奶粉及各类粉状物料的理想设备。

项 目	型 号			
	CHF150	CHF300	CHF400	CHF600
电机功率 (KW)	1.5	3	4	11
电 压 (V)	380	380	380	380
主轴转速 (rpm)	26	23	20	20
料斗容量 (升)	150	300	400	600
装载系数	0.8	0.8	0.8	0.8
外型尺寸	1550X550X1100	1920X650X1450	1950X750X1480	2380X850X1500

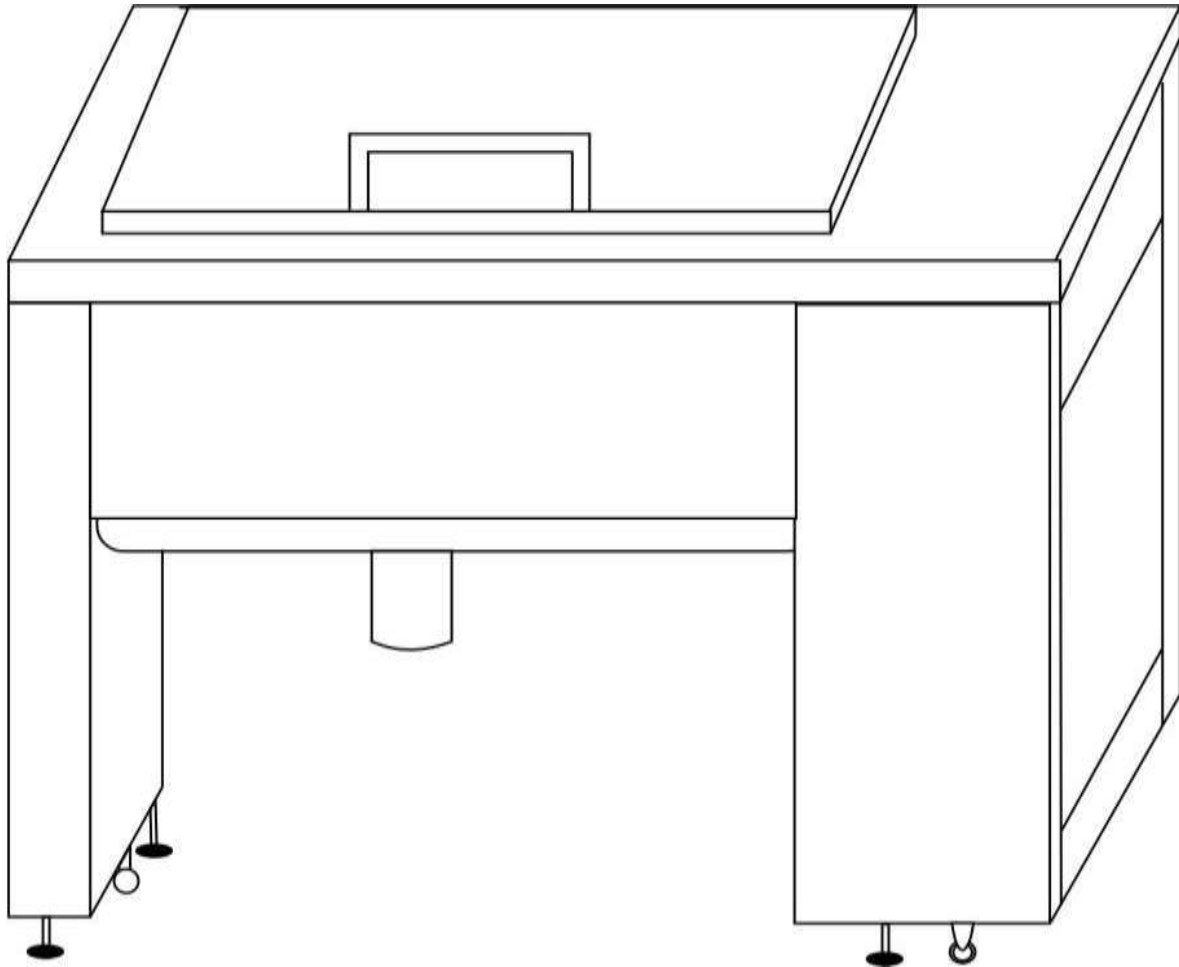

### 一、使用方法：

- 1、 机器安装前，先检查电源电压，是否符合电动机铭牌电压的规定。
- 2、 机器使用前，应接上地线。
- 3、 接通电源，检查各运动部件运转是否正常，主轴旋转方向是否正确，一般转向为向后翻转。
- 4、 投料后，应将料斗盖好，以防物料飞溅。
- 5、 物料搅拌好后，将出料闸板拉出，使物料卸出，此时应使机器继续运转，使物料能全部卸出。

### 二、保养维护：

- 1、 工作完毕后，应将料斗清洗干净。
- 2、 定期检查减速箱中的机油，连续使用时 3 个月应换机油一次。
- 3、 胶带过松时，应将电动机座上的调节螺母松开，调整两带轮的中心距。